



***Pullman
Ermator***

**ANVÄNDARHANDBOK
OPERATING INSTRUCTIONS**

C 3000

C 5500

FÖRORD

Bäste kund,
Tack för att Ni valt Pullman-Ermator AB som leverantör.

Vi önskar Er lycka till med Er nya föravskiljare av modell C 3000 / 5500 och hoppas att den motsvarar Era förväntningar.

Pullman-Ermator har sedan 1967 producerat produkter för professionell stofthantering och har genom åren erhållit en gedigen kompetens inom området.

Kontakta oss på Pullman-Ermator eller någon av våra återförsäljare för information om våra och deras övriga produkter. Ni kan även gå in på vår hemsida, www.pullman-ermator.se.

Viktigt!

Denna instruktionsbok behandlar endast föravskiljaren C 3000 och 5500.

Föravskiljaren C 3000 och 5500 får endast användas för hantering av torrt, ej explosivt, material.

Om föravskiljaren används för andra ändamål eller hanteras på annat sätt än vad denna instruktionsbok beskriver, frånsäger sig Pullman-Ermator AB allt ansvar.

Beakta speciellt avsnitt Säkerhetsföreskrifter.

Läs instruktionsboken innan föravskiljaren tas i bruk.

De reservdelar som används till föravskiljaren skall vara godkända av Pullman-Ermator AB.

Uppackning

Var noga med att kontrollera att föravskiljaren är oskadad att inga synliga märken finns på sladden, slangar och tillbehör.

Säkerhetsföreskrifter

Handhavande

Varning

- Se till att uppställningsplatsen är stabil, så att inte föravskiljaren välter. Risk för person- och egendomsskada.

Varning

- Risk för klämskada vid hantering av exenterlås.

Varning

- Maskinen får ej användas i miljöer där explosiva gaser förekommer. Stor risk för explosion.

Service

Varning

- I samband med rengöring kan hälsovådligt damm spridas. Operatören bör därför bära skyddsglasögon, skyddshandskar, andningsmask med skyddsklass FFP3. Risk för personskada.

Varning

- Stick ej hål på longopac påsen. Risk för dammspridning.

Handhavande

Maskinen är avsedd för avskiljning av större damm partiklar.

Föravskiljaren måste alltid vara ansluten till en sugare med rätt effekt. När sugaren startas sugs stoftblandad luft in med stor hastighet, via sugslang, genom inloppet. I cyklonen dämpas hastigheten varvid det grövre stoftet avskiljs, dels genom centrifugalkraft och dels genom sin egenvikt. Luft och restpartiklar lyfts sedan genom cyklonen och upp genom cyklontoppen. Denna luftblandning går nu vidare till Sugaren.

Det avskiljda stoftet samlas i cyklonen tills maskinen stängs av, och faller då genom bottenluckan ner i uppsamlingspåsen. Vid byte av plastsäck skall en plast stripes dras åt precis under hållaren. Ytterliggare en plast stripes monteras och påsen klipps mellan de två stripsen. Använd endast original longopac plastpåse. Se avsnitt Tillbehör.

HTC 55C är utrustad med jordkabel, denna skall fästas på sugaren för att undvika statisk uppladdning av föravskiljaren.

Service

- **Vid rengöring och service av maskinen får den ej var ansluten till någon sugare.**
- Innan den använda maskinen flyttas från arbetsområdet, skall den rensugas eller avtvättas. Dessutom skall sugslangen demonteras.
- All övrig utrustning måste anses förorenat och skall behandlas därefter.
- Om möjligt skall ett avskilt anpassat rum användas.
- Lämplig personlig skyddsutrustning skall användas.
- Alla förorenade delar, som vid skötsel- eller reparationsarbete ej kan rengöras tillfredsställande, måste omhändertas i tätt förslutbara påsar för omhändertagande enligt gällande bestämmelser.
- Om maskinen skall användas för annan användning, är det mycket viktigt att maskinen saneras ordentligt så, att hälsofarligt damm ej sprids vidare.

Tillbehör

ART.NR	BENÄMNING
1376013	Longopack uppsamlingspåse.

Övriga tillbehör och reservdelar enligt bifogade sprängskisser.

Garanti

På samtliga föravskiljare med tillbehör gäller 12 månaders fabriksgaranti avseende material- och tillverkningsfel.

Ingrepp i sugaren får ej ske utan tillverkarens godkännande. Garantin omfattar ej fel som uppstått genom normalt slitage, ovarsamhet, felaktig användning, obehörigt ingrepp eller att sugaren kopplats till felaktig spänning.

Vid reklamation skall sugaren eller överenskommen del därav returneras till oss eller vårt ombud för garantiundersökning och för eventuell garantireparation eller utbyte.

Felsökning

Föravskiljaren C 3000 och C 5500 är konstruerade och anpassade för en krävande miljö och uppgift, men användaren bör dock beakta att aggregaten innehåller precisionstillverkade komponenter som bör skyddas mot hårda slag och stötar. Tätningar, infästningar och anslutningar är omsorgsfullt anpassade och utvalda för operatörens arbetsmiljö. Det är därför naturligtvis av stor vikt att operatör och servicepersonal behandlar aggregatet med insikt och kunskap, detta för att maskinen skall tjäna felfritt för det ändamål den är avsedd för.

Problem	Orsak	Åtgärd
Logopackpåsen Sugs upp	Packning vis luckan kan vara skadad Motorkåpan dåligt monterad Stoft har fastnat i i cyklonens lucka Packningar defekta	Byt packning Rensa eller byt filter Justera Rensa cyklonen. OBS! Skyddsutrustning! Byt aktuell packning

SPARA DENNA INSTRUKTION!

Introduction

Dear Customer,

Thank you for choosing Pullman-Ermator AB as your supplier.

We hope that the model C 3000 / C 5500 pre-separator will be to your satisfaction and meet your expectations.

Pullman-Ermator AB has been manufacturing professional dust extractors since ~~1967~~ [1966](#) over the years, has accrued-know-how in this area.

Please feel free to browse information about our product programme on our web site www.pullman-ermator.se.

Notice!

These instructions are only for pre-separators C 3000 and C 5500.

Pre-separators C 3000 and C 5500 can only be used with dry, non-explosive materials.

Pullman-Ermator will not be held responsible if the pre-separator is used for other applications or been used in ways other than those outlined in this instruction manual.

Before using the machine, please safety regulations carefully.

Read the complete instruction manual before using the pre-separator.

All spare parts used for pre-separator types C 3000 and C 5500 must be those specified by Pullman-Ermator

Unpacking

When unpacking, check that the pre-separator is undamaged and that there are no visible marks on the lead, hoses or accessories

Safety Instructions

Handling

Warning

- Make sure the assembly area is firm, so the vacuum cleaner does not tip over. Risk of personal and material injury.

-

Warning

- Risk of pinching when handling the toggle fastener.

Warning

- The machine must not be used in environments where explosive gases may be present. Serious risk of explosion.

Service

Warning

- Dust can be spread when cleaning the device that can be dangerous to health. Accordingly, the user should wear protective glasses, protective gloves, and a breathing mask conforming to protection class FFP3

Warning

- Do not puncture the longopac bag. Risk of dust dispersion.

Handling

The machine is intended for pre-separating dry, not combustible dust.

The pre-separator must be attached to a vacuum cleaner with right capacity. When the vacuum cleaner is started, the dust-laden air is then sucked through the inlet valve at high speed via the suction hose. The air is slowed down by the cyclone and coarse dust particles are separated out, partly by centrifugal force and partly by gravity. Air and finer particles then lift through the tank and through the hoses attached to the vacuum cleaner.

The separated dust accumulates in the cyclone until the vacuum cleaner is switched off, when it drops through the bottom flap into the plastic bag.

HTC 55C is equipped with an earth cable. Attach this to the vacuum cleaner to avoid static discharges from the pre-separator.

Service

When cleaning and servicing the machine, the machine must be disconnected from the vacuum cleaner.

- Avoid cleaning with high a pressure cleaner. If this is necessary, do not direct at the openings on the machine, especially the opening for the cooling air.
- Before moving the machine from the work area, the machine must be cleaned. Furthermore, the inlet must be locked using the expanding plug attached.
- All other equipment must be regarded as contaminated and be treated thereafter.
- If possible, use a special suitable room.
- Proper personnel protective equipment must be used.
- After service, all parts which are contaminated must be correctly disposed of in plastic bags according to all regulations.
- If the vacuum cleaner has to be used for other purposes, it is extremely important that the vacuum cleaner is cleaned, to avoid the spread of hazardous dust.

Accessories

PART NO.	DESCRIPTION
1376013	Longopac plastic bag

For other spare parts, see the enclosed spare parts list.

Warranty

All Vacuum cleaners and accessories have a 12-month factory warranty for material and manufacturing defects. Do not attempt to repair the suction apparatus without the consent of the manufacturer.

The warranty does not cover defects which are the result of normal wear and tear, negligence, defective use, unauthorised repair or the suction apparatus being connected to the incorrect voltage.

In the event of any complaint, the suction apparatus or an agreed part of it must be returned to us or our authorised representative for warranty examination and for any warranty repair or replacement.

Problem solving

Pre-separators C 3000 and C 5500 are designed and manufactured for a severe environments and tasks, but the user must note that the machine components must be protected from knocks and blows. Sealing connections are carefully chosen for the environment of the operator. Therefore, the machine must be handled with care if it is to work for many years.

Problem	Cause	Procedure
Poor suction	Damage to the hose	Change hose
	Top cover loose	Adjust
	Dirt in the flap	Clean the flap.
		Use protective equipment
	Sealing defective	Change current seal

KEEP THESE INSTRUCTIONS!

TEKNISKA DATA

TECHNICAL DATA

	C 3000	C 5500
SUGSLANG Hose	2.5m x Ø 63 mm	10m x Ø 76mm
INLOPPSRÖR Inlet	Ø 50mm	Ø 76mm
UPPSAMLINGSSÄCK Plastic bag	Longopac	Longopac
DIMENSION HxBxL Dimensions	1430x500x700 mm	1590-18990x720x580 mm
VIKT Weight	22 kg	46 kg

Sprängskiss C 3000

Exploded view C 3000

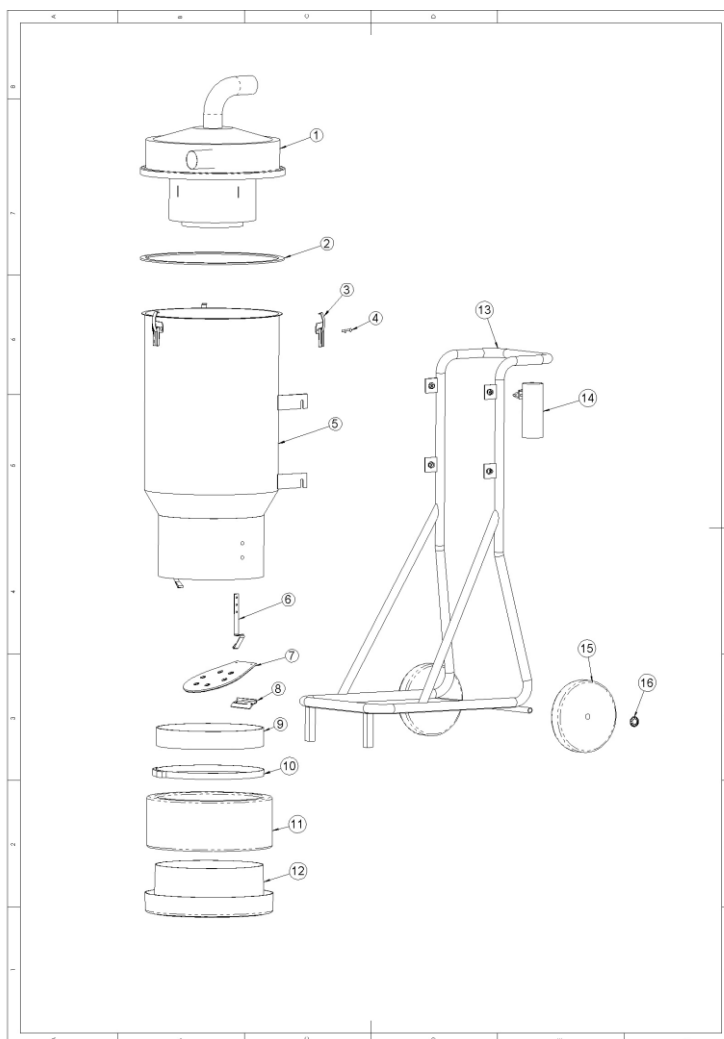

Nr	Art. Nr.	Benämning / Description	Antal / Qty
1	1275024	Separatorhus / Pre separator housing	1
2	1351222	Tätning / Sealing	1
3	1341004	Hänken / Clamp	3
4	1359015	Popnit / poprivit	8
5	1322114	Tank / Tank	1
6	200500070	Longopack fjäder / Longopack spring	2
7	200500172	Lock / Flapp	1
8	1341027	Hållare / Bracket	1
9	1351145	Glidskydd / Anti-skid	1
10	1371001	Rem / Belt	1
11	1376013	Longopack / Longopack (4-pack)	1
12	200500110	Longopack hållare / Longopack holder	1
13	1323036	Vagn / Wagon	1
14	1342070	Buntbandshållare / Strip holder	1
15	1343004	Hjul / Wheel	2
16	1342052	Hjul lås / Wheel locker	2